

# HONDA リトルCUBパワースタンド C-50

## 取付説明書

NK-146

このたびは、ニシモトのサイドスタンドをお買いあげいただきまして誠に有難うございました。

本書はホンダリトルCUBパワースタンド (C-50) の取り付け方法、並びに取り扱い方法について記載してあります。取り付け前には本書を必ずお読みいただき、正しい取り付けを行なって下さい。取り付け後は「取り扱い説明書」を必ずお客様にお渡し下さい。お客様は注意事項をよくお読みになって必ず保管して下さい。

図 I

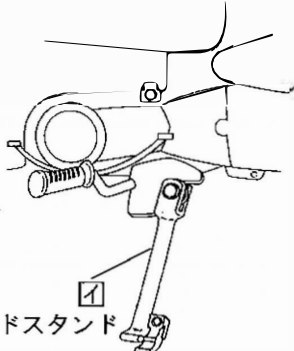

純正サイドスタンド

図 II

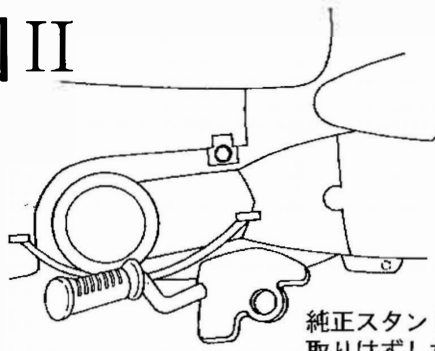

純正スタンドを  
取りはずした図です。



図 III

図 IV

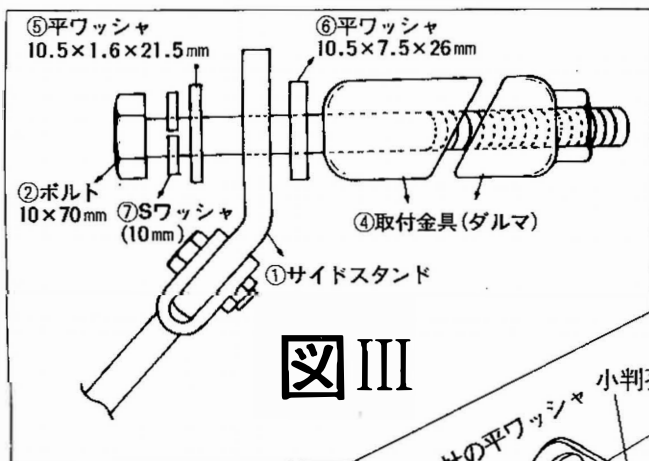
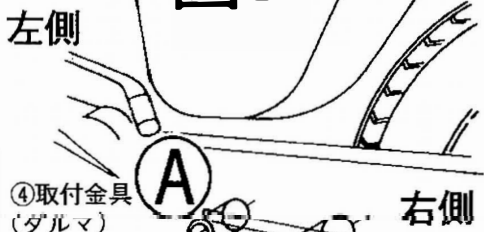

左側

右側

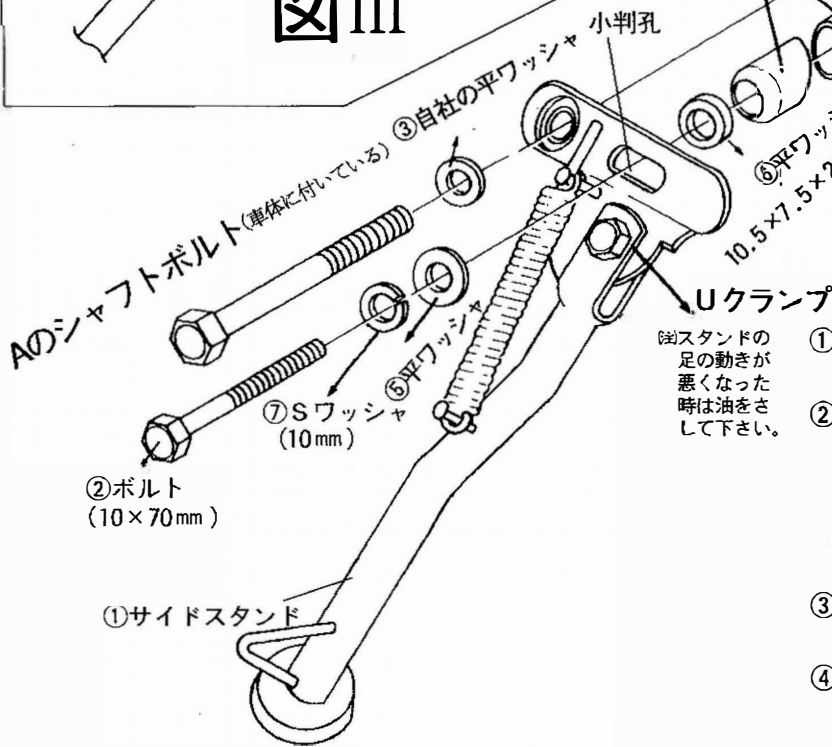

スタンドの  
足の動きが  
悪くなった  
時は油をさ  
して下さい。

- ①初めにパワースタンドを取り付ける時はセンタースタンドを立てて取り付けて下さい。
- ②図 I の純正サイドスタンド図を図 II の様に取りはずして下さい。取りはずしないとパワースタンドを取り付けることができません。(取りはずした純正スタンドは大切に保管しておいて下さい)

- ③図 III の様にサイドスタンド①の小判孔に取付金具④(ダルマ)をセットして下さい。
- ④Aの箇所のシャフトボルト(車体に付いている)〔純正ボルト〕を取り外して下さい。そして図 IV でスタンドにセットした取付金具④(ダルマ)をそのまま⑥の孔にはめ込んで下さい。

〔B〕のシャシーパイプの孔に溶接のビートが付いているものもありますので、サイドスタンドにセットした取付金具④(ダルマ)のままたたき込んで下さい。

- ⑤図 IV の様にAのシャフトボルトに自社の平ワッシャ③をはめ込み元通りに取り付けて下さい。右側のナット(10mm純正)でAのシャフトボルトを締め付けBのボルトも締め付けて下さい。

〔注意〕

〔I〕Bの取付金具④(ダルマ)のボルトは、使っている間にゆるむ事がありますので、定期的に点検し締め付けて下さい。

〔II〕前カゴや荷台に重量のある荷物を積んで乗らない様注意して下さい。

取り付け必要工具



部品構成

No.	部品名称	個数
1	スタンド本体	1
2	ボルト10×70mm	1
3	自社平ワッシャ	1
4	取付金具(ダルマ)	1
5	平ワッシャ(10.5×1.6×21.5mm)	1
6	平ワッシャ(10.5×7.5×26mm)	1
7	スプリングワッシャ10mm	1
8	取付説明・注意事項	1

標準価格 ¥



NISHIMOTO.K.K

販売元: 株式会社カスタムジャパン  
https://www.customjapan.net/